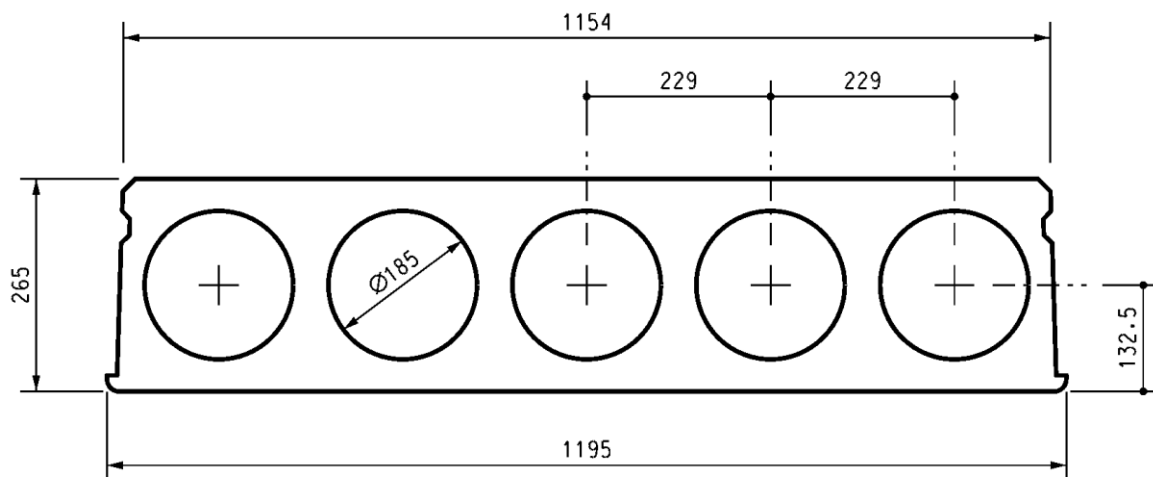

1. Wymiary produktu:**1.1 Ogólny opis i przeznaczenie:**

HC265 o wysokości 265 mm i szerokości modularnej 1200 mm. Ukształtowanie przekroju poprzecznego umożliwia produkcję (prefabrykację) płyt w wytwórni metodą wytłaczania (ekstruzji) betonu na długim torze. Płyty mogą mieć dowolną rozpiętość w zakresie od 3,0 do 12,9 m. Przedmiotowe płyty są przeznaczone do konstruowania stropów w budynkach o różnorodnej funkcji i o różnych układach konstrukcyjnych.

2. Warianty zbrojenia:

**HC265-4/12,5/REI60, HC265-6/12,5/REI60, HC265-8/12,5/REI60,
HC265-10/12,5/REI60, HC265-12/12,5/REI60**

3. Producent:

Z.P.U.H. „REMBET” Sp. z o.o. ul. Przemysłowa 3 63-600 Kępno 

4. Odporność ogniowa:

**REI 60,
Podstawa obliczeń: PN-EN 1992-1-2, PN-EN 1168**

Zgodnie z dokumentacją, nominalna grubość betonowej otuliny brutto zbrojenia głównego płyt HC265, jest w wariantach zbrojenia **HC265-4/12,5/REI60, HC265-6/12,5/REI60, HC265-8/12,5/REI60, HC265-10/12,5/REI60**, równa 35 mm. W wariantach **HC265-12/12,5/REI60** 39,2

5. Ciężar:

Oznaczenie wariantu	Ciężar *)	
	Prefabrykat [kN/m]	Strop [kN/m ²] **)
HC265-4/12,5/REI60	4,16	3,67
HC265-6/12,5/REI60		
HC265-8/12,5/REI60		
HC265-10/12,5/REI60		
HC265-12/12,5/REI60		
*) - przyjęto ciężar objętościowy betonu równy 24 kN/m ³ **) - z uwzględnieniem ciężaru betonu w podłużnych stykach między płytami (klasa C20/25) 1kN=101,97 kg		

Wielkości statyczne płyt HC265

W tabl.4 zestawiono wartości podstawowych wielkości statycznych płyt HC265, dla wszystkich zaprojektowanych tu wariantów zbrojenia. Moment rysujący M_{cr} , moment dekompresji $M_{dec.25}$ i moment, przy którym szerokość rys osiąga wartość graniczną M_{sm} , podane w tabl.4, odpowiadają rozpiętości efektywnej przęsła $l_{eff} = 300$ cm

Tabl.4. Podstawowe wyniki obliczeń wytrzymałościowych płyt HC265

Oznaczenie wariantu	$P_{m,\infty}$ [kN]	z_{cp} [cm]	SLS			ULS		
			M_{cr} [kNm]	$M_{dec.25}$ [kNm]	M_{sm} [kNm]	M_{Rd} [kNm]	$V_{Rd.c}$ [kN]	$V_{Rd.1}$ [kN]
HC265-4/12,5/REI60	370,7	9,60	105,3	58,1	93,7	124,8	89,4	58,8
HC265-6/12,5/REI60	536,0	9,56	131,1	83,9	140,4	184,9	94,4	71,8
HC265-8/12,5/REI60	689,9	9,51	155,2	107,8	186,4	243,2	98,8	83,0
HC265-10/12,5/REI60	763,2	9,47	166,7	119,1	216,2	299,7	102,8	90,1
HC265-12/12,5/REI60	808,6	9,02	170,5	122,8	234,6	342,2	106,5	93,2
	Sprężenie		Zginanie			Ścinanie		
$P_{m,\infty}$	- średnia siła sprężająca po uwzględnieniu wszystkich strat sprężania							
Z_{cp}	- mimośród siły sprężającej							
M_{cr}	- moment rysujący dla dolnej krawędzi przekroju							
$M_{dec.25}$	- moment zginający, który wywołuje dekompresję we włóknach betonu oddalonych od powierzchni ciągnięć o 25 mm							
M_{sm}	- moment, przy którym szerokość rys osiąga wartość graniczną $w_{im} = 0,2$ mm							
M_{Rd}	- obliczeniowa nośność na zginanie							
$V_{Rd.c}$	- obliczeniowa nośność na ścinanie regionów niezarysowanych							
$V_{Rd.1}$	- obliczeniowa nośność na ścinanie regionów zarysowanych							

Tabl.6.1 Dopuszczalne obciążenie zewnętrzne płyty HC200-4/9,3 REI 60

HC200-4/9,3 REI 60							
l _{eff}	p _{d.lim}	p _{k.lim}	p _{kt.lim}		a ₀	a _∞	p _{fi.lim}
			X0, XC1	XC2, XC3			
[cm]	[kN/m ²]				[mm]		[kN/m ²]
1	2	3	4	5	6	7	8
240	54,4	44,4	221,5	26,4	-0,5	-1,0	34,9
270	42,2	34,5	156,9	20,3	-0,6	-2,0	27,0
300	33,5	27,4	115,2	15,9	-0,7	-2,0	21,3
330	27,0	22,2	87,0	12,7	-0,8	-2,0	17,1
360	22,1	18,2	67,2	10,2	-0,9	-3,0	14,0
390	18,3	15,1	52,9	8,29	-0,9	-3,0	11,5
420	15,2	12,7	42,3	6,77	-1,0	-3,0	9,50
450	12,8	10,7	34,2	5,55	-1,1	-3,0	7,91
480	10,8	9,06	28,0	4,54	-1,1	-3,0	6,62
510	9,09	7,72	23,1	3,71	-1,1	-3,0	5,54
540	7,70	6,59	19,2	3,01	-1,0	-3,0	4,64
570	6,52	5,64	16,0	2,42	-0,9	-2,0	3,87
600	5,51	4,82	13,4	1,92	-0,8	-2,0	3,22
630	4,65	4,12	10,8	-	-0,6	-1,0	2,66
660	3,89	3,52	8,64	-	-0,3	0,0	2,17
690	3,24	2,99	6,92	-	0,0	1,0	1,75
720	-	-	-	-	-	-	-
750	-	-	-	-	-	-	-
780	-	-	-	-	-	-	-
810	-	-	-	-	-	-	-
840	-	-	-	-	-	-	-
870	-	-	-	-	-	-	-
900	-	-	-	-	-	-	-
930	-	-	-	-	-	-	-
960	-	-	-	-	-	-	-
990	-	-	-	-	-	-	-
1020	-	-	-	-	-	-	-
1050	-	-	-	-	-	-	-
1080	-	-	-	-	-	-	-
1110	-	-	-	-	-	-	-
Sytuacja trwała							Syt. wyjątkowa
p _{d.lim} - dopuszczalne obciążenie obliczeniowe (stan granicy nośności) p _{k.lim} - dopuszczalne obciążenie charakterystyczne (stan graniczny rozwarcia rys) p _{kt.tlim} - dopuszczalne obciążenie długotrwałe (stan graniczny ugięcia lub dekompresji) p _{fi.lim} - zredukowana nośność płyty w warunkach pożaru a ₀ - doraźna strzałka ugięcia płyt (bezpośrednio po sprzężeniu) (znak „-” oznacza ugięcie odwrotne) a _∞ Końcowa strzałka ugięcia płyty							

Tabl.6.2 Dopuszczalne obciążenie zewnętrzne płyty HC200-5/9,3 REI 60

HC200-5/9,3 REI 60							
l _{eff}	p _{d.lim}	p _{k.lim}	p _{kt.lim}		a ₀	a _∞	p _{fi.lim}
			X0, XC1	XC2, XC3			
[cm]	[kN/m ²]				[mm]	[kN/m ²]	
1	2	3	4	5	6	7	8
240	58,1	56,3	228,3	33,2	-0,6	-2,0	37,4
270	50,8	43,9	162,3	25,7	-0,7	-2,0	32,7
300	42,6	35,1	119,6	20,3	-0,9	-3,0	27,2
330	34,5	28,5	90,6	16,3	-1,0	-3,0	22,0
360	28,4	23,5	70,2	13,3	-1,2	-4,0	18,1
390	23,6	19,7	55,4	10,9	-1,3	-4,0	15,0
420	19,9	16,6	44,5	9,01	-1,4	-4,0	12,5
450	16,8	14,1	36,1	7,50	-1,5	-5,0	10,5
480	14,3	12,1	29,7	6,26	-1,6	-5,0	8,92
510	12,2	10,4	24,6	5,24	-1,7	-5,0	7,58
540	10,5	8,96	20,5	4,38	-1,7	-5,0	6,45
570	9,04	7,77	17,2	3,65	-1,7	-5,0	5,50
600	7,79	6,75	14,5	3,03	-1,6	-4,0	4,69
630	6,71	5,87	11,8	2,49	-1,5	-4,0	3,99
660	5,77	5,11	9,54	2,03	-1,3	-3,0	3,39
690	4,96	4,45	7,74	1,62	-1,0	-2,0	2,86
720	4,24	3,87	6,27	-	-0,7	-1,0	2,40
750	3,61	3,36	5,05	-	-0,3	1,0	1,99
780	3,05	2,90	4,21	-	0,2	3,0	1,63
810	-	-	-	-	-	-	-
840	-	-	-	-	-	-	-
870	-	-	-	-	-	-	-
900	-	-	-	-	-	-	-
930	-	-	-	-	-	-	-
960	-	-	-	-	-	-	-
990	-	-	-	-	-	-	-
1020	-	-	-	-	-	-	-
1050	-	-	-	-	-	-	-
1080	-	-	-	-	-	-	-
1110	-	-	-	-	-	-	-
Sytuacja trwała							Syt. wyjątkowa
p _{d.lim} - dopuszczalne obciążenie obliczeniowe (stan granicy nośności) p _{k.lim} - dopuszczalne obciążenie charakterystyczne (stan graniczny rozwarcia rys) p _{kt.lim} - dopuszczalne obciążenie długotrwałe (stan graniczny ugięcia lub dekompresji) p _{fi.lim} - zredukowana nośność płyty w warunkach pożaru a ₀ - doraźna strzałka ugięcia płyt (bezpośrednio po sprzężeniu) (znak „-“ oznacza ugięcie odwrotne) a _∞ Końcowa strzałka ugięcia płyty							

Tabl.6.3 Dopuszczalne obciążenie zewnętrzne płyty HC200-6/9,3 REI 60

HC200-6/9,3 REI 60							
l _{eff}	p _{d.lim}	p _{k.lim}	p _{kt.lim}		a ₀	a _∞	p _{fi.lim}
			X0, XC1	XC2, XC3			
[cm]	[kN/m ²]				[mm]		[kN/m ²]
1	2	3	4	5	6	7	8
240	59,5	68,2	235,1	39,9	-0,7	-2,0	38,3
270	52,0	53,3	167,6	30,9	-0,9	-3,0	33,5
300	46,1	42,7	123,8	24,5	-1,1	-3,0	29,6
330	41,4	34,8	94,1	19,8	-1,3	-4,0	26,5
360	34,7	28,8	73,2	16,2	-1,4	-4,0	22,1
390	29,0	24,2	58,0	13,4	-1,6	-5,0	18,4
420	24,5	20,5	46,6	11,2	-1,8	-6,0	15,5
450	20,8	17,5	38,0	9,40	-2,0	-6,0	13,1
480	17,8	15,1	31,3	7,94	-2,1	-6,0	11,2
510	15,4	13,0	26,0	6,72	-2,2	-7,0	9,60
540	13,3	11,3	21,8	5,70	-2,3	-7,0	8,26
570	11,5	9,90	18,4	4,84	-2,4	-7,0	7,12
600	10,0	8,67	15,6	4,10	-2,4	-7,0	6,15
630	8,75	7,62	12,7	3,47	-2,4	-7,0	5,32
660	7,64	6,71	10,4	2,92	-2,3	-6,0	4,60
690	6,66	5,91	8,54	2,44	-2,1	-5,0	3,97
720	5,81	5,21	7,00	2,02	-1,9	-4,0	3,41
750	5,06	4,59	5,73	1,65	-1,5	-3,0	2,92
780	4,39	4,05	4,83	-	-1,1	-2,0	2,49
810	3,79	3,56	4,06	-	-0,6	0,0	2,10
840	3,26	3,12	3,38	-	0,0	3,0	1,76
870	-	-	-	-	-	-	-
900	-	-	-	-	-	-	-
930	-	-	-	-	-	-	-
960	-	-	-	-	-	-	-
990	-	-	-	-	-	-	-
1020	-	-	-	-	-	-	-
1050	-	-	-	-	-	-	-
1080	-	-	-	-	-	-	-
1110	-	-	-	-	-	-	-
Sytuacja trwała							Syt. wyjątkowa
<p>p_{d.lim}- dopuszczalne obciążenie obliczeniowe (stan granicy nośności)</p> <p>p_{k.lim}- dopuszczalne obciążenie charakterystyczne (stan graniczny rozwarcia rys)</p> <p>p_{kt.lim}- dopuszczalne obciążenie długotrwałe (stan graniczny ugięcia lub dekompresji)</p> <p>p_{fi.lim}- zredukowana nośność płyty w warunkach pożaru</p> <p>a₀- doraźna strzałka ugięcia płyt (bezpośrednio po sprzężeniu) (znak „-” oznacza ugięcie odwrotne)</p> <p>a_∞ Końcowa strzałka ugięcia płyty</p>							

Tabl.6.4 Dopuszczalne obciążenie zewnętrzne płyty HC200-4/12,5 REI 60

HC200-4/12,5 REI 60							
l _{eff}	p _{d.lim}	p _{k.lim}	p _{kt.lim}		a ₀	a _∞	p _{fi.lim}
			X0, XC1	XC2, XC3			
[cm]	[kN/m ²]				[mm]		[kN/m ²]
1	2	3	4	5	6	7	8
240	58,4	71,7	237,2	41,3	-0,8	-2,0	37,6
270	51,1	56,1	169,2	32,1	-0,9	-3,0	32,8
300	45,3	44,9	125,1	25,5	-1,1	-4,0	29,1
330	40,6	36,7	95,2	20,6	-1,3	-4,0	26,0
360	36,7	30,4	74,1	16,9	-1,5	-5,0	23,5
390	33,5	25,5	58,7	14,0	-1,7	-5,0	21,4
420	29,7	21,6	47,3	11,7	-1,9	-6,0	18,9
450	25,4	18,5	38,6	9,83	-2,1	-6,0	16,1
480	21,9	15,9	31,8	8,31	-2,3	-7,0	13,8
510	18,9	13,8	26,5	7,06	-2,4	-7,0	11,9
540	16,5	12,0	22,2	6,00	-2,5	-7,0	10,3
570	14,4	10,5	18,7	5,11	-2,6	-8,0	8,97
600	12,6	9,25	15,9	4,35	-2,6	-8,0	7,82
630	11,1	8,15	13,0	3,70	-2,6	-7,0	6,83
660	9,77	7,19	10,7	3,13	-2,5	-7,0	5,98
690	8,61	6,36	8,78	2,63	-2,4	-6,0	5,23
720	7,60	5,62	7,22	2,20	-2,2	-5,0	4,57
750	6,71	4,98	5,93	1,82	-1,9	-4,0	3,99
780	5,91	4,40	5,02	-	-1,5	-3,0	3,48
810	5,21	3,89	4,23	-	-1,0	-1,0	3,02
840	4,57	3,43	3,54	-	-0,4	1,0	2,61
870	4,01	3,02	2,94	-	0,3	4,0	2,24
900	3,49	2,65	2,40	-	1,1	7,0	1,91
930	3,03	2,32	1,93	-	2,1	11,0	1,61
960	-	-	-	-	-	-	-
990	-	-	-	-	-	-	-
1020	-	-	-	-	-	-	-
1050	-	-	-	-	-	-	-
1080	-	-	-	-	-	-	-
1110	-	-	-	-	-	-	-
Sytuacja trwała							Syt. wyjątkowa
p _{d.lim} - dopuszczalne obciążenie obliczeniowe (stan granicy nośności) p _{k.lim} - dopuszczalne obciążenie charakterystyczne (stan graniczny rozwarcia rys) p _{kt.lim} - dopuszczalne obciążenie długotrwałe (stan graniczny ugięcia lub dekompresji) p _{fi.lim} - zredukowana nośność płyty w warunkach pożaru a ₀ - doraźna strzałka ugięcia płyt (bezpośrednio po sprężeniu) (znak „-“ oznacza ugięcie odwrotne) a _∞ Końcowa strzałka ugięcia płyty							

Tabl.6.5 Dopuszczalne obciążenie zewnętrzne płyty HC200-5/12,5 REI 60

HC200-5/12,5 REI 60							
l _{eff}	p _{d.lim}	p _{k.lim}	p _{kt.lim}		a ₀	a _∞	p _{fi.lim}
			X0, XC1	XC2, XC3			
[cm]	[kN/m ²]				[mm]		[kN/m ²]
1	2	3	4	5	6	7	8
240	60,2	90,2	247,3	51,1	-0,9	-3,0	38,8
270	52,6	70,7	177,2	39,8	-1,2	-4,0	33,9
300	46,7	56,8	131,6	31,8	-1,4	-4,0	30,0
330	41,8	46,5	100,5	25,8	-1,7	-5,0	26,9
360	37,9	38,6	78,5	21,2	-2,0	-6,0	24,3
390	34,5	32,5	62,5	17,7	-2,2	-7,0	22,1
420	31,7	27,7	50,5	14,9	-2,5	-8,0	20,3
450	29,2	23,8	41,4	12,6	-2,8	-8,0	18,7
480	27,1	20,6	34,3	10,8	-3,0	-9,0	17,3
510	24,3	18,0	28,7	9,25	-3,3	-10,0	15,4
540	21,3	15,7	24,2	7,96	-3,5	-10,0	13,5
570	18,7	13,9	20,5	6,87	-3,7	-11,0	11,8
600	16,5	12,3	17,5	5,94	-3,8	-11,0	10,4
630	14,6	10,9	14,4	5,14	-3,9	-11,0	9,14
660	13,0	9,67	12,0	4,45	-4,0	-11,0	8,07
690	11,6	8,63	9,98	3,84	-4,0	-11,0	7,15
720	10,3	7,71	8,33	3,31	-3,9	-11,0	6,33
750	9,21	6,91	6,95	2,85	-3,8	-10,0	5,62
780	8,23	6,19	5,97	2,43	-3,6	-9,0	4,98
810	7,35	5,55	5,11	2,06	-3,2	-8,0	4,41
840	6,57	4,98	4,36	1,73	-2,8	-6,0	3,91
870	5,87	4,47	3,70	-	-2,3	-4,0	3,45
900	5,23	4,00	3,11	-	-1,6	-1,0	3,04
930	4,66	3,59	2,59	-	-0,8	2,0	2,67
960	4,14	3,21	2,13	-	0,2	5,0	2,33
990	3,67	2,86	1,72	-	1,3	10,0	2,02
1020	-	-	-	-	-	-	-
1050	-	-	-	-	-	-	-
1080	-	-	-	-	-	-	-
1110	-	-	-	-	-	-	-
Sytuacja trwała							Syt. wyjątkowa
<p>p_{d.lim}- dopuszczalne obciążenie obliczeniowe (stan granicy nośności)</p> <p>p_{k.lim}- dopuszczalne obciążenie charakterystyczne (stan graniczny rozwarcia rys)</p> <p>p_{kt.lim}- dopuszczalne obciążenie długotrwałe (stan graniczny ugięcia lub dekompresji)</p> <p>p_{fi.lim}- zredukowana nośność płyty w warunkach pożaru</p> <p>a₀- doraźna strzałka ugięcia płyt (bezpośrednio po sprzężeniu) (znak „-” oznacza ugięcie odwrotne)</p> <p>a_∞ Końcowa strzałka ugięcia płyty</p>							

Tabl.6.6 Dopuszczalne obciążenie zewnętrzne płyty HC200-6/12,5 REI 60

HC200-6/12,5 REI 60							
l _{eff}	p _{d.lim}	p _{k.lim}	p _{kt.lim}		a ₀	a _∞	p _{fi.lim}
			X0, XC1	XC2, XC3			
[cm]	[kN/m ²]				[mm]		[kN/m ²]
1	2	3	4	5	6	7	8
240	61,9	108,5	257,1	60,5	-1,1	-4,0	39,9
270	54,1	85,2	184,9	47,2	-1,4	-4,0	34,8
300	48,0	68,5	137,8	37,8	-1,7	-5,0	30,9
330	43,0	56,2	105,6	30,7	-2,0	-6,0	27,6
360	39,0	46,8	82,8	25,4	-2,4	-7,0	25,0
390	35,5	39,5	66,1	21,3	-2,7	-8,0	22,8
420	32,6	33,7	53,7	18,0	-3,1	-9,0	20,9
450	30,1	29,0	44,1	15,3	-3,4	-10,0	19,2
480	27,9	25,2	36,7	13,1	-3,8	-11,0	17,8
510	26,0	22,0	30,8	11,3	-4,1	-12,0	16,6
540	24,3	19,4	26,1	9,83	-4,4	-13,0	15,4
570	22,8	17,1	22,2	8,55	-4,7	-14,0	14,5
600	20,4	15,2	19,0	7,46	-5,0	-15,0	12,8
630	18,1	13,6	15,8	6,52	-5,2	-15,0	11,4
660	16,2	12,1	13,3	5,71	-5,4	-16,0	10,1
690	14,5	10,9	11,1	5,00	-5,6	-16,0	9,02
720	13,0	9,78	9,39	4,38	-5,6	-16,0	8,06
750	11,7	8,82	7,93	3,83	-5,6	-16,0	7,21
780	10,5	7,96	6,87	3,34	-5,6	-15,0	6,45
810	9,46	7,19	5,95	2,91	-5,4	-14,0	5,78
840	8,53	6,51	5,14	2,52	-5,1	-13,0	5,17
870	7,69	5,90	4,43	2,17	-4,8	-11,0	4,63
900	6,94	5,34	3,80	1,85	-4,3	-9,0	4,14
930	6,25	4,84	3,24	1,57	-3,7	-7,0	3,70
960	5,64	4,39	2,74	-	-2,9	-4,0	3,30
990	5,07	3,97	2,29	-	-2,0	0,0	2,93
1020	4,56	3,59	1,88	-	-0,9	4,0	2,60
1050	4,09	3,25	1,52	-	0,4	9,0	2,30
1080	-	-	-	-	-	-	-
1110	-	-	-	-	-	-	-
Sytuacja trwała							Syt. wyjątkowa
<p>p_{d.lim}- dopuszczalne obciążenie obliczeniowe (stan granicy nośności)</p> <p>p_{k.lim}- dopuszczalne obciążenie charakterystyczne (stan graniczny rozwarcia rys)</p> <p>p_{kt.lim}- dopuszczalne obciążenie długotrwałe (stan graniczny ugięcia lub dekompresji)</p> <p>p_{fi.lim}- zredukowana nośność płyty w warunkach pożaru</p> <p>a₀- doraźna strzałka ugięcia płyt (bezpośrednio po sprężeniu) (znak „-“ oznacza ugięcie odwrotne)</p> <p>a_∞ Końcowa strzałka ugięcia płyty</p>							

Tabl.6.7 Dopuszczalne obciążenie zewnętrzne płyty HC200-7/12,5 REI 60

HC200-7/12,5 REI 60							
l _{eff}	p _{d.lim}	p _{k.lim}	p _{kt.lim}		a ₀	a _∞	p _{fi.lim}
			X0, XC1	XC2, XC3			
[cm]	[kN/m ²]				[mm]		[kN/m ²]
1	2	3	4	5	6	7	8
240	63,5	126,6	266,5	69,4	-1,3	-4,0	40,9
270	55,5	99,5	192,3	54,3	-1,6	-5,0	35,7
300	49,2	80,1	143,8	43,5	-2,0	-6,0	31,7
330	44,2	65,8	110,5	35,5	-2,4	-7,0	28,4
360	40,0	54,8	86,9	29,4	-2,8	-8,0	25,6
390	36,5	46,4	69,7	24,7	-3,2	-10,0	23,4
420	33,5	39,6	56,7	20,9	-3,6	-11,0	21,4
450	30,9	34,2	46,8	17,9	-4,1	-12,0	19,8
480	28,7	29,8	39,0	15,4	-4,5	-14,0	18,3
510	26,7	26,1	32,8	13,3	-5,0	-15,0	17,0
540	25,0	23,0	27,9	11,6	-5,4	-16,0	15,9
570	23,4	20,4	23,8	10,2	-5,8	-17,0	14,9
600	22,0	18,1	20,5	8,92	-6,2	-18,0	14,0
630	20,8	16,2	17,2	7,85	-6,5	-19,0	13,2
660	19,3	14,6	14,5	6,92	-6,8	-20,0	12,1
690	17,3	13,1	12,3	6,11	-7,1	-20,0	10,9
720	15,6	11,8	10,4	5,40	-7,3	-21,0	9,74
750	14,1	10,7	8,87	4,77	-7,4	-21,0	8,76
780	12,7	9,70	7,75	4,21	-7,5	-21,0	7,88
810	11,5	8,81	6,76	3,72	-7,5	-20,0	7,11
840	10,4	8,02	5,90	3,27	-7,4	-20,0	6,41
870	9,47	7,30	5,13	2,87	-7,2	-19,0	5,78
900	8,60	6,66	4,46	2,51	-6,9	-17,0	5,22
930	7,81	6,08	3,86	2,19	-6,4	-15,0	4,71
960	7,10	5,55	3,32	1,89	-5,9	-13,0	4,25
990	6,45	5,06	2,83	1,63	-5,1	-10,0	3,83
1020	5,85	4,63	2,40	-	-4,2	-6,0	3,44
1050	5,31	4,22	2,00	-	-3,2	-2,0	3,09
1080	4,81	3,85	1,65	-	-1,9	3,0	2,76
1110	-	-	-	-	-	-	-
Sytuacja trwała							Syt. wyjątkowa
p _{d.lim} - dopuszczalne obciążenie obliczeniowe (stan granicy nośności) p _{k.lim} - dopuszczalne obciążenie charakterystyczne (stan graniczny rozwarcia rys) p _{kt.lim} - dopuszczalne obciążenie długotrwałe (stan graniczny ugięcia lub dekompresji) p _{fi.lim} - zredukowana nośność płyty w warunkach pożaru a ₀ - doraźna strzałka ugięcia płyt (bezpośrednio po sprzężeniu) (znak „-“ oznacza ugięcie odwrotne) a _∞ Końcowa strzałka ugięcia płyty							

7. Charakterystyka izolacyjności akustycznej płyt HC

Typ płyty	Płyta prefabrykowana bez warstw wykończeniowych		Strop HC z posadzką i sufitem podwieszonym	
	R' _w [db]	L' _{n,w} [db]	R' _w [db]	L' _{n,w} [db]
HC 265	57	80	≥55	48÷50

R'_w – ważony wskaźnik izolacyjności akustycznej właściwej

L'_w – ważony wskaźnik znormalizowanego poziomu uderzeniowego

8. Obliczeniowy opór cieplny „R” płyt HC

Typ płyty	Opór cieplny „R” (m ² K/W)
HC 265	0,36

W tabeli przedstawiono obliczeniowy opór cieplny „R” płyt kanałowych HC bez warstw wykończeniowych.